



ilmontauto.it

L'ORIGINALE

INNOVAZIONE
ITALIANA

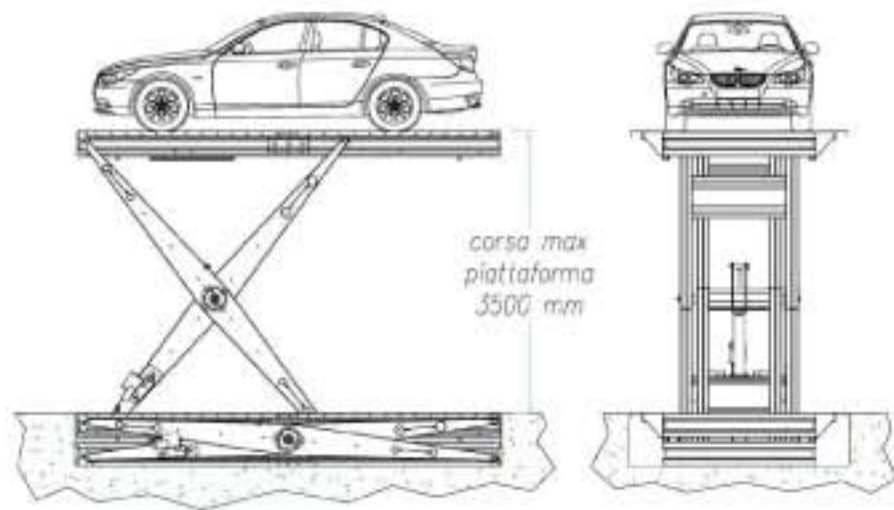

↑ atmec



L'ORIGINALE modello a singolo pantografo

Il modello a singolo pantografo collega stabilmente più piani fino ad un dislivello massimo di 3,5 metri.

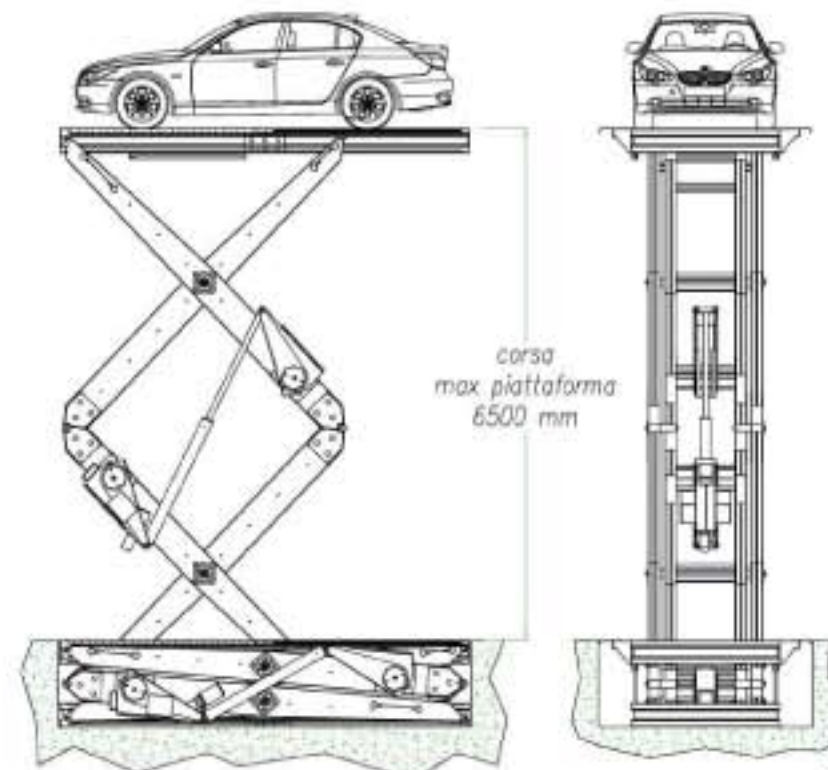
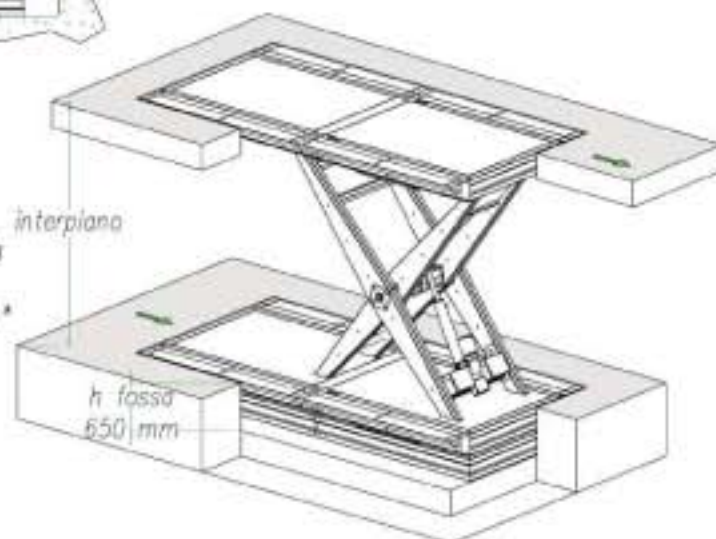
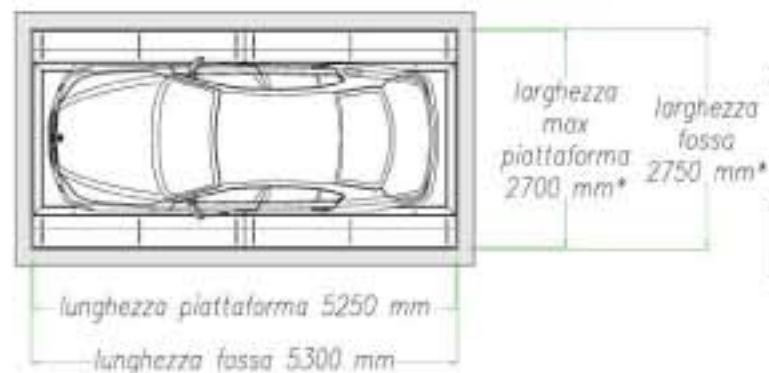

L'ORIGINALE modello a doppio pantografo

Il modello a doppio pantografo collega stabilmente più piani fino ad un dislivello massimo di 6,5 metri.

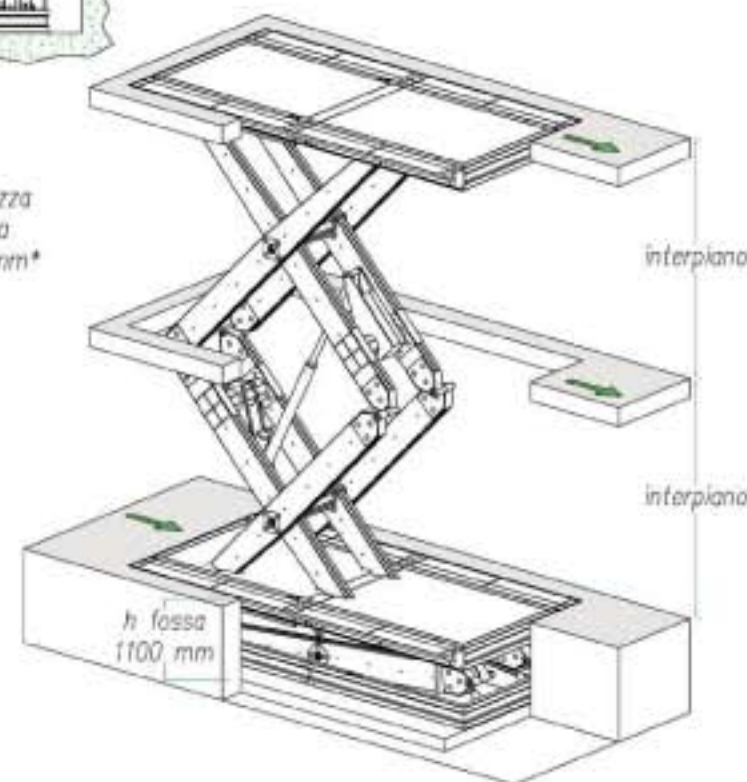
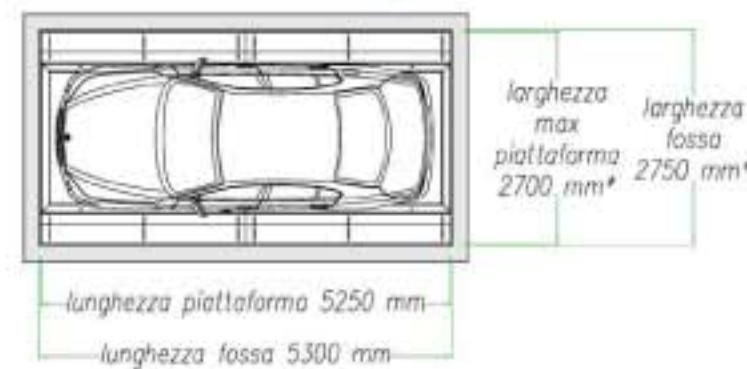

* la larghezza della pedana può variare da 2400 mm a 2700 mm, di conseguenza la larghezza della fossa deve essere 50 mm in più rispetto alla pedana.

- Porta di piano a battente
- Serranda
- Porta basculante
- Portone sezionale
- Cancelli a scomparsa verticale/orizzontale
- Porta REI
- Parapetti a bordo
- Cancelli a bordo
- Perimetro anticesoimento
- Lamiera di calpestio in alluminio antisdrucciolevole
- Cabina a bordo
- Parapetti sfilabili con sensore di presenza
- Segregazione del vano mediante pannellatura metallica
- Aumento dell'autonomia mediante installazione di altre due batterie e motore ventilato
- Alimentazione mediante pannello fotovoltaico e regolatore di tensione

NB. La ditta si riserva di apportare modifiche migliorative.

L'ORIGINALE gli accessori de



funziona mediante una centralina idraulica con motore in corrente continua alimentata da due batterie ed un alimentatore. Il tutto è posto all'interno del meccanismo. Ciò rende il montauto pronto a funzionare senza necessità di cablare impianti idraulici o elettrici.

centralina singolo pantografo



centralina doppio pantografo

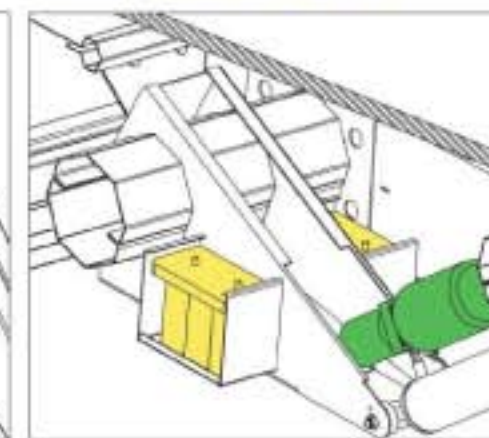

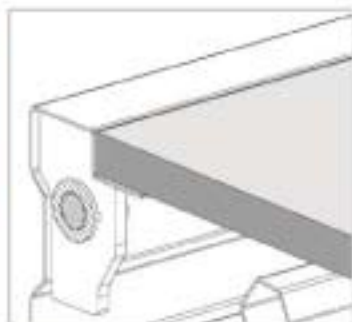

Il pianale di calpestio è costituito da un innovativo materiale composito estremamente leggero e resistente.

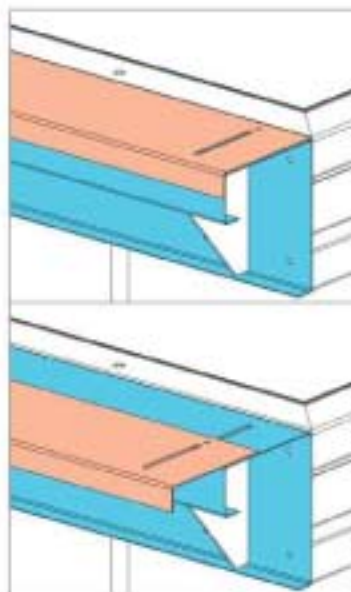

La larghezza della pedana è regolabile da 2,4 mt a 2,7 mt grazie agli sbalzi estraibili. In particolari applicazioni la larghezza della pedana può essere portata a 1,9 mt.

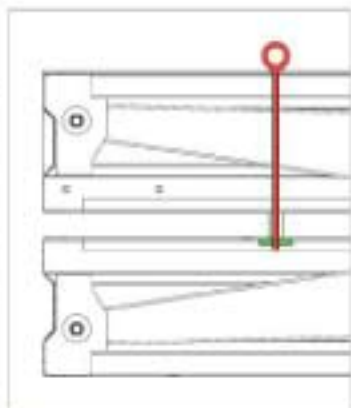

Il montauto atmec ha un semplicissimo sistema di aggancio per il trasporto e l'installazione.

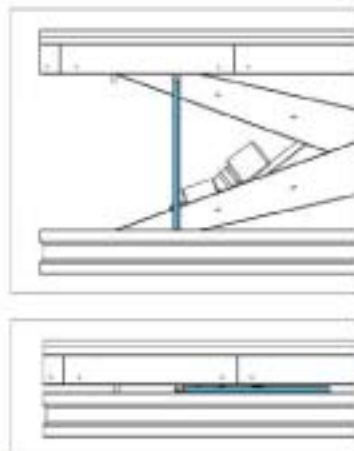

Le operazioni di manutenzione possono essere eseguite in sicurezza grazie ai pilastri sui quali poggia la pedana.

BASTA INSERIRE LA PRESA ED È PRONTO ALL'USO!



È attento al **risparmio energetico!** Basta una normale **presa elettrica monofase** per collegare l'alimentatore delle batterie.

Pronto per essere **certificato per il trasporto di persona a bordo.**

La meccanica può essere in **corten** per resistere nel tempo anche in presenza di rischi di corrosione dovuti a condizioni atmosferiche e saline avverse.

È **estremamente leggero.** Ciò ne fa un prodotto semplice da trasportare ed installare

**PORTATA MASSIMA
Kg 2.500**

IN VENDITA PRESSO

atmec

SISTEMI DI SOLLEVAMENTO

Zona artigianale ASI Bari - Modugno
Via dei Tornitori, 3 - 70123 Bari
Tel. +39 080 536 72 30 - Fax +39 080 536 87 40
www.ilmontauto.it • www.atmec.it
info@atmec.it